

HV-SERIE

Die Kompakten auf Anhängerfahrgestell

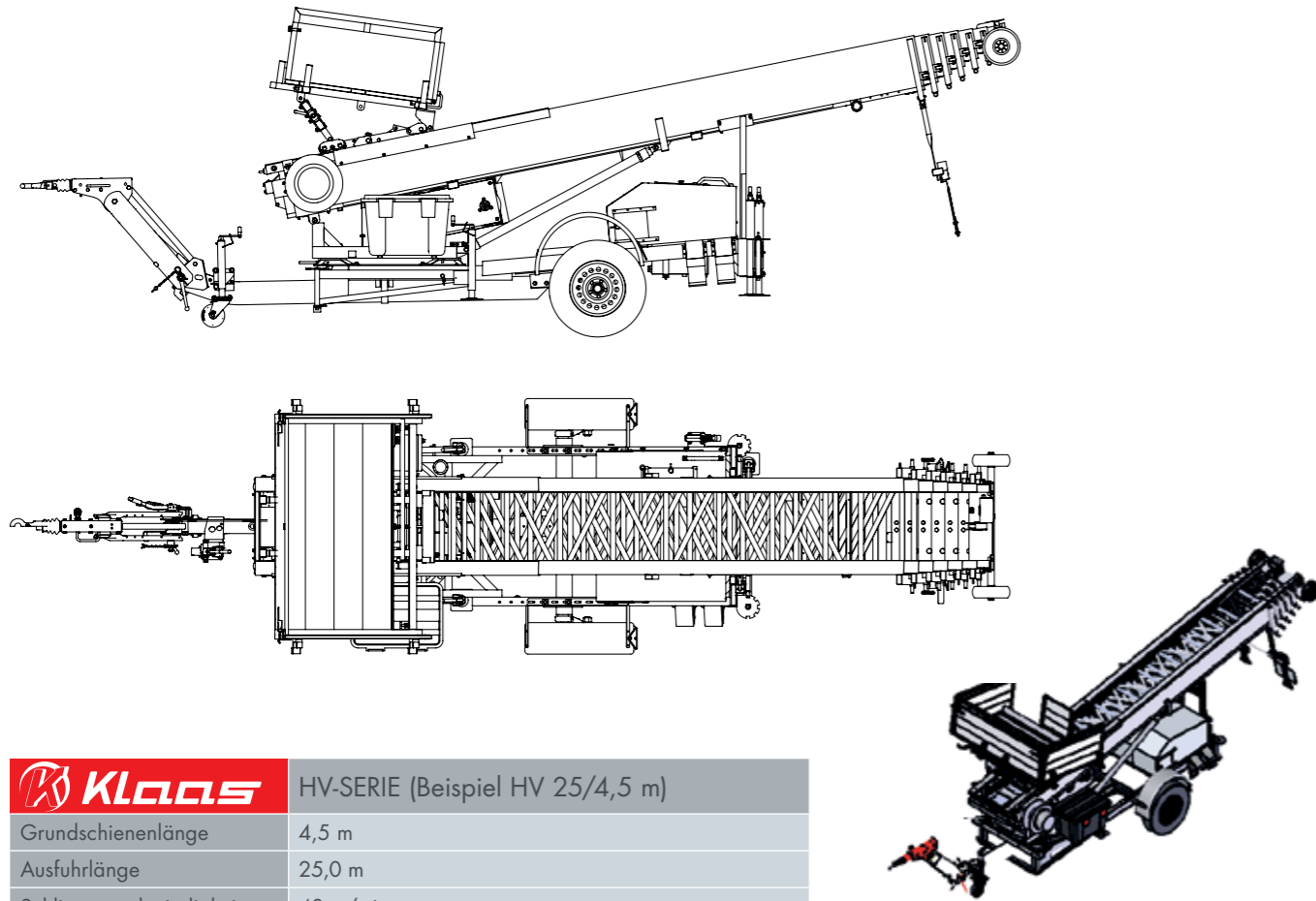

 Klaas	HV-SERIE (Beispiel HV 25/4,5 m)
Grundschielenlänge	4,5 m
Ausfuhrlänge	25,0 m
Schlittengeschwindigkeit	48 m/min.
Traglast	300/400 kg
Fahrzeugmaße	D-Konstruktion
Zubehör (optional)	<ul style="list-style-type: none">· Möbelbehälter starr· Möbelbehälter ausziehbar· Möbelbehälter dreh-ausziehbar· Alu-Teleskopstützen· Fassadenschutzplanke

Vorbehaltlich technischer Änderungen. Alle Maße sind ca.-Angaben.

KONTAKT

Klaas Schrägaufzüge GmbH & Co. KG
Raiffeisenstraße 26
D-59387 Ascheberg
T +49 (0) 25 93 - 95 92 - 0
F +49 (0) 25 93 - 95 92 - 15
info@klaas.com
www.klaas.com

<http://www.facebook.com/klaas.ascheberg>

09/2013 Änderungen der Funktionen und Leistungen bleiben vorbehalten. Die Angaben spiegeln die Geräteleistungen zum Zeitpunkt der Drucklegung wider.



HV-SERIE

Die Kompakten auf Anhängerfahrgestell

- OPTIMALES FAHRVERHALTEN
- EINFACH ZU RANGIEREN
- BIS 33 M FÖRDERHÖHE



Alu-Krane · Schrägaufzüge · Service · Vermietung

HV-SERIE

Die Kompakten auf Anhängerfahrgestell

Variabel, dynamisch und leistungsstark, so präsentieren sich die Möbelaufzüge der HV-Serie. Ausgewogene Gewichtsverteilung und ein niedriger Schwerpunkt sind Garant für hohen Fahrkomfort hinter PKW oder LKW.



MÖBELBEHÄLTER

Die HV-Serie kann wahlweise mit einem starren, ausziehbaren oder dreh-ausziehbaren Möbelbehälter ausgestattet werden. Die Bordwände sind klappbar und werden auf massive Abstützungen abgelegt.

UNTERVERLÄNGERUNG

Die Unterverlängerung ist 3,0 m lang und kann flexibel ausgezogen werden. Die mitgelieferte Abstützung kommt

beim flachen Einsatz zum Tragen und erübrigt ein zeitraubendes Unterbauen mit Holzklötzen oder Paletten.

FERNSTEUERUNG

Die HV-Serie wird serienmäßig mit einer automatischen Fernsteuerung ausgestattet. Durch sanftes Anlaufen und Abbremsen des Schlittens wird das zu transportierende Umzugsgut geschont und erhöht die Sicherheit.

MOTOR

Der Antrieb erfolgt über einen leistungsstarken 2-Zylinder Briggs & Stratton Benzin Motor. Lärmgekapselt bietet der Möbelaufzug an jedem Einsatzort das optimale Gesamtkonzept aus Kraft und Effizienz.



ABSTÜTZSYSTEM

- 4-fach Abstützung
- Hintere Stützen mit Fallfunktion zum zeitsparenden Aufbauen

RADANTRIEB

Optional bieten wir einen kraftschlüssigen Radantrieb an

AUFBAU

- 2 Hubzylinder mit Rohrbruchsicherung für verwindungsarmes Anheben der Schienen
- Stahldrehkranz stufenlos um 90° nach links und rechts drehbar
- 2 Schienenwinden für doppelte Sicherheit beim Ausfahren der Schienen
- Justierbare seitliche Führungsrollen ermöglichen ein gerades Ausfahren der Schienen
- Schlaffseilsicherung an Schienen- und Schlittenwinde
- Elektrische Abschaltung wenn maximale Ausfahrlänge erreicht ist

STEUERUNG

- Feinfühlig arbeitende Steuerschieber für jede Funktion
- Einhandbedienung d.h. keine Schienenverriegelung notwendig
- Automatische Fernbedienung für Schlittenbetrieb
- Proportionalventil für sanftes Anfahren und Anhalten bei Automatikbetrieb
- Sensoren zur Überwachung der Steuerung bei Automatikbetrieb